

# KIT CENO-MANO

Kit de raccord pour montage du MANO sur CE(C)

K115 - A 12/2010

## PRÉSENTATION DU PRODUIT

Pièce de raccord développée pour remplacer les anciens mécanismes CENO sur les clapets coupe-feu CE2, CEC2 et CEFT sur le clapet coupe-feu CE1. Ce kit permet de monter le mécanisme évolutif actuel MANO EVO sur le clapet. Ce kit doit être utilisé en combinaison avec un des kits MANO EVO.

## Liste de pièces

Description	Caractéristiques	Nombre
Plaque de base MANO-CE	M4-S015-NO	1
Fusible thermique MANO-CE	FT72-MANO-CE	1
Ressort de commande	CMEC-D008	1
Levier de commande	M4-S013	1
Vis de fixation	DIN933 M6x16	1
Rondelle	DIN440 M6x22	1
Rondelle brisée	DIN6798A M6	1
Vis de fixation	DIN7985 M6x10	1
mousse de colmatage fusible	MOUS-D001	1
Couvercle bornier	M4-D202-CENO	1
Etiquette 'KIT' (jaune)	ETIK-D044	1

## DIMENSIONS

Le schéma comparatif suivant indique la légère différence de dimensions entre le mécanisme CENO original et la configuration mécanisme MANO EVO + kit de raccord. L'espace disponible recommandé de 300 mm à partir du clapet est suffisant pour la nouvelle configuration.

Fig 1. Ancienne situation CENO

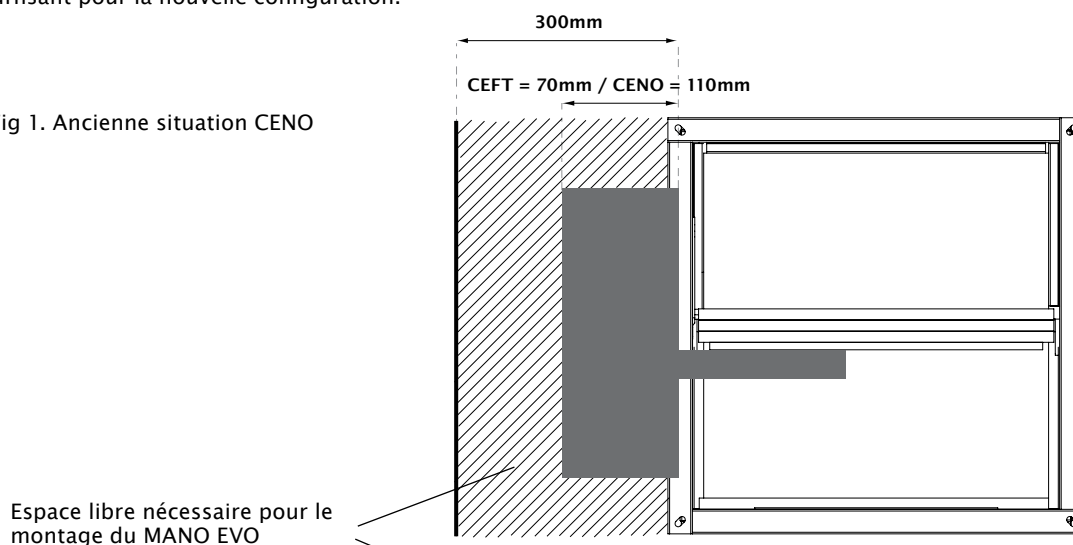
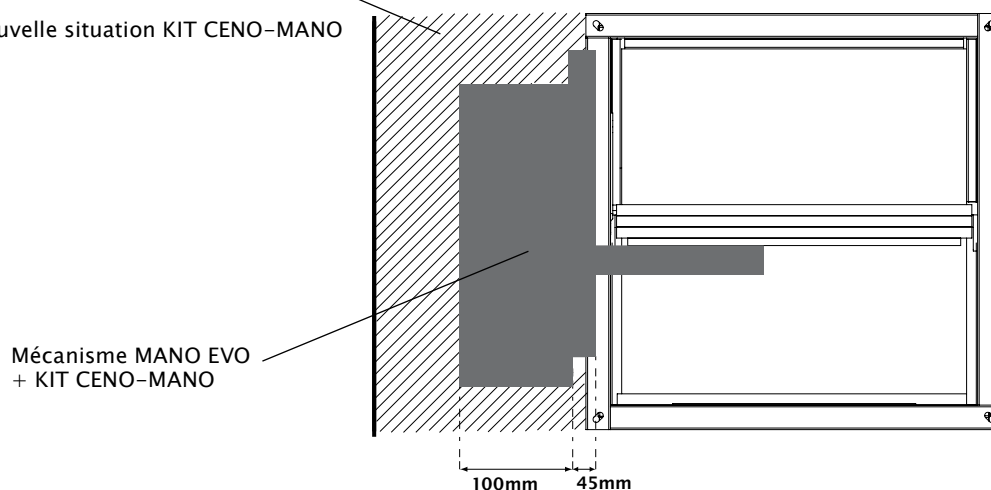

Fig 2. Nouvelle situation KIT CENO-MANO





## APPLICATIONS KIT CENO-MANO

Clapet coupe-feu rectangulaire CE1  
Clapet coupe-feu rectangulaire CE2  
Clapet coupe-feu circulaire CEC2

Ce kit doit être utilisé en combinaison avec un des kits MANO EVO :

Autocommandé : KIT MANO EVO  
Télécommandé : KIT MANO EVO + KIT V. MAN EVO FDCU  
Motorisé : KIT MANO EVO + KIT V. MAN EVO FDCU + ME MANO

## MONTAGE

### Démontage du mécanisme CENO / CEFT

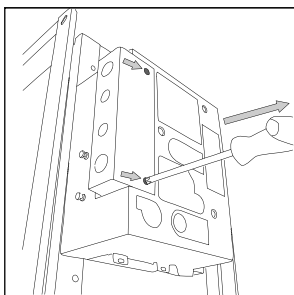

1. Déclenchez le mécanisme  
2. Retirez le couvercle  
3. Débranchez les câbles de signalisation

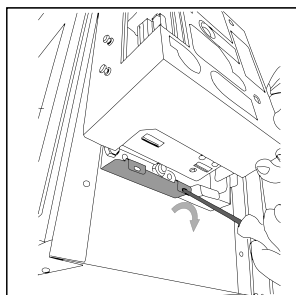

2. Détachez le mécanisme en repoussant le clip de montage à l'aide d'un tournevis plat  
3. Enlevez le mécanisme

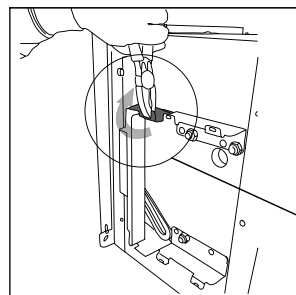

4. Préparez le clapet pour le montage du nouveau mécanisme en pliant la languette métallique comme illustré

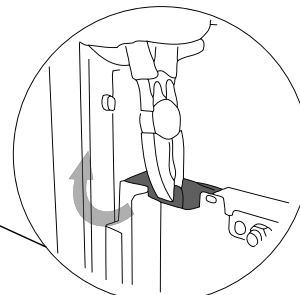

### Montage du kit CENO-MANO sur le mécanisme MANO EVO

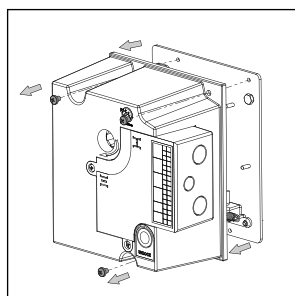

1. Démontez le capot de protection du MANO EVO

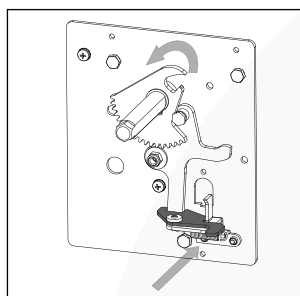

2. Déclenchez le mécanisme jusqu'à la position illustrée

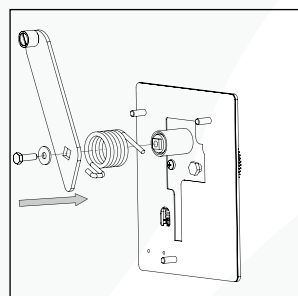

3. Montez le levier et le ressort du kit CENO-MANO sur le nouveau mécanisme MANO EVO

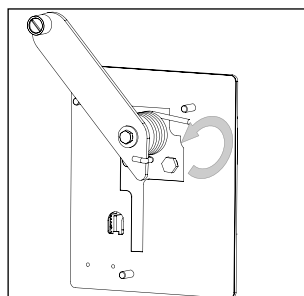

4. Placez et callez le ressort de commande derrière le boulon sur la plaque de base

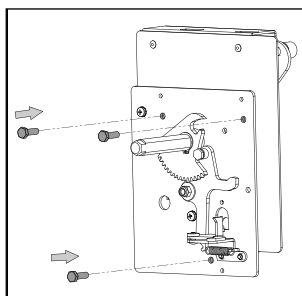

5. Montez le mécanisme sur la plaque de base

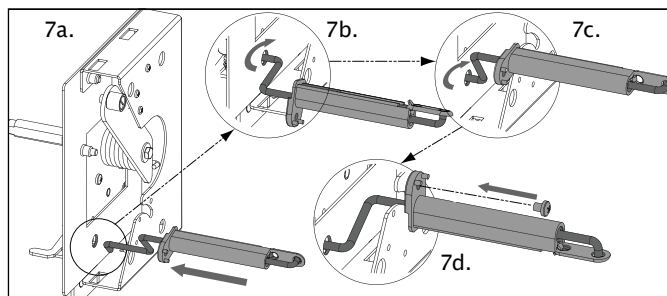

6. Montez le fusible thermique comme illustré. Attention: n'utilisez pas le fusible thermique du kit MANO EVO; seul le fusible du kit CENO-MANO est utilisable.

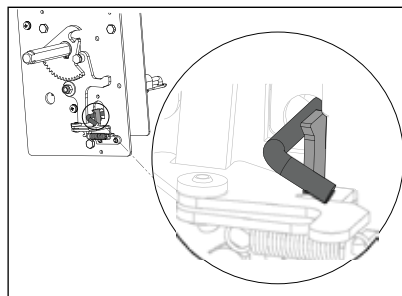

7. Attention: contrôlez bien la position du fusible après le montage

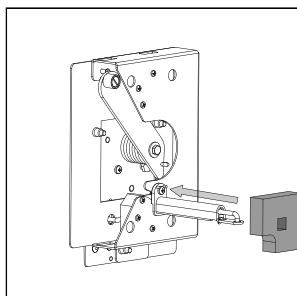

8. Placez la mousse de colmatage autour du fusible

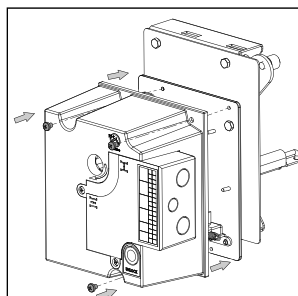

9. Montez le capot de protection sur le mécanisme

## Montage du mécanisme sur le clapet

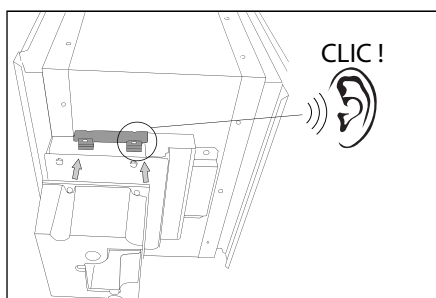

10. Placez le mécanisme sur le clapet et enfoncez-le jusqu'à ce qu'un dé clic se produise

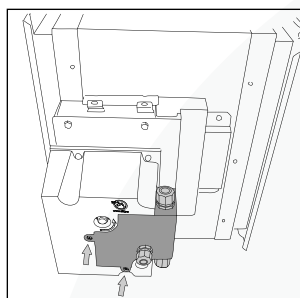

11. Remplacez le couvercle du bornier par le couvercle prévu dans ce kit  
12. Testez le bon fonctionnement du mécanisme  
13. Appliquez l'étiquette "KIT" et complétez les données